

# STELLAR 170



## OPIS PRODUKTU



- Stellar został zaprojektowany do łatwego przemieszczania pacjentów, którzy mogą do pewnego stopnia asystować w procesie podnoszenia. Naturalny wzór ruchu jest naśladowany podczas podnoszenia i opuszczania pacjenta.

- Kompaktowe wymiary oraz udźwig 170 kg i gwarancja bezpiecznego użytkowania czynią ze Stellara odpowiednią pomoc zarówno w warunkach domowych jak i dla użytkowników instytucjonalnych. Nogi podstawy jezdnej wyprofilowane w delikatne łuki pozwalają na lepszy dostęp do szerokich wózków inwalidzkich, krzesel, itp.

- Unikalny, opatentowany system zaczepów podwieszek łączy bezpieczeństwo użytkowania z łatwością mocowania podwieszek. Natomiast regulowana wysokość i kąt komfortowego wspornika kolan daje możliwość idealnego dopasowania dla każdego pacjenta.

### Zalety

- Elektryczny rozstaw nóg w standardzie
- Elektroniczny system sterowania z funkcjami zliczania cykli pracy, najbliższą datą serwisu itp.
- Funkcja awaryjnego wyłączenia i opuszczania
- Zdejmowany podnózek
- Dodatkowe uchwyty rąk wspomagające pacjenta przy podnoszeniu



Mocowanie podwieszki: minimalny nacisk skierowany w dół zamyka hak podwieszki; w celu otwarcia haka podwieszki pociągnąć w górę



Nowe, krótsze ramiona, dodatkowe uchwyty dla pacjenta



Najnowszy, zaawansowany system sterowania Linak. Główne cechy to awaryjne wyłączenie, przyciski podnoszenia i opuszczania, do używania w sytuacjach awaryjnych, diody sygnalizacyjne na panelu sterowania.



Zdemontowalny podnóżek oraz regulowany i komfortowy wspornik kolan. Bezobstęgowo, lekko toczące koła, z hamulcami.

## GŁÓWNE CECHY PRODUKTU

- Kompaktowy wymiar, mały promień skrętu
- Elektryczny rozstaw nóg
- Regulowany na wysokość i pod kątem wspornik kolan
- Najnowszy system elektroniczny w panelu sterowania
- Funkcja awaryjnego wyłączenia i opuszczania

Model	Numer produktu
Pionizator Stellar 170	017-00010

Specyfikacja techniczna	
Maksymalny udźwig	170 kg
Sposób podnoszenia	Elektryczny
Sposób rozstawu nóg	Elektryczny
Opuszczanie awaryjne	Manualne
Zatrzymanie awaryjne	Manualne
Zabezpieczenie prądowe niewłaściwego obciążenia	1060 mm
Waga urządzenia	51,6 kg
Pojemność akumulatora	60-80 podniesień (80 kg, 0,5m)

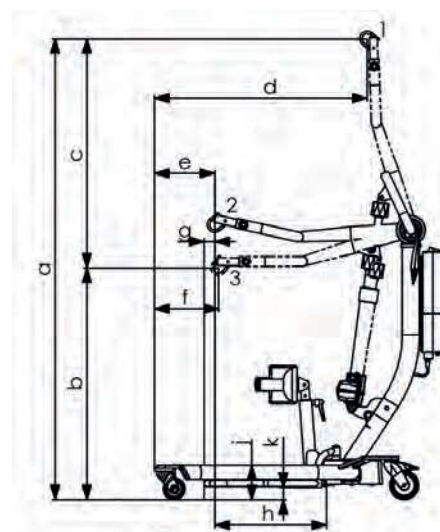
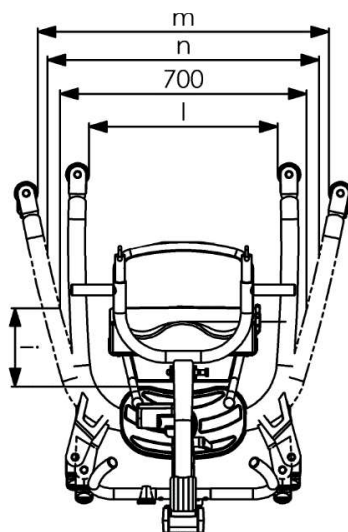

- a) 1600mm
- b) 800mm
- c) 800mm
- d) 740mm
- e) 210mm
- f) 220 mm
- g) 40mm
- h) 390mm
- i) 220mm
- j) 120mm
- k) 40mm
- l) 540 mm

- m) 830mm
  - n) 770mm
- promień skrętu: 1060mm

Producent: WinnCare Nordic, Tårnborgevej 12C, 4220 Korsør - Dania

Tel. +45 70 27 37 20, info@winnCare.dk

[www.winnCare.com](http://www.winnCare.com)

**WINN**CARE  
N o r d i c

**CE**  
MDD93/42/EEC  
Class I

Rzeczywiste produkty mogą się różnić od tych na zdjęciach / Fotografie nie stanowią wartości handlowej.

